



TC 200



Version 2

SUPPORT BOBINE A TENSION CONSTANTE

Support bobine pour cantre à la déroulée spécialement adapté pour le tissage, la pultrusion et l'imprégnation de fils technique.

Le TC200 permet d'appliquer, très simplement, une tension constante au fil, tout au long du déroulement de la bobine.

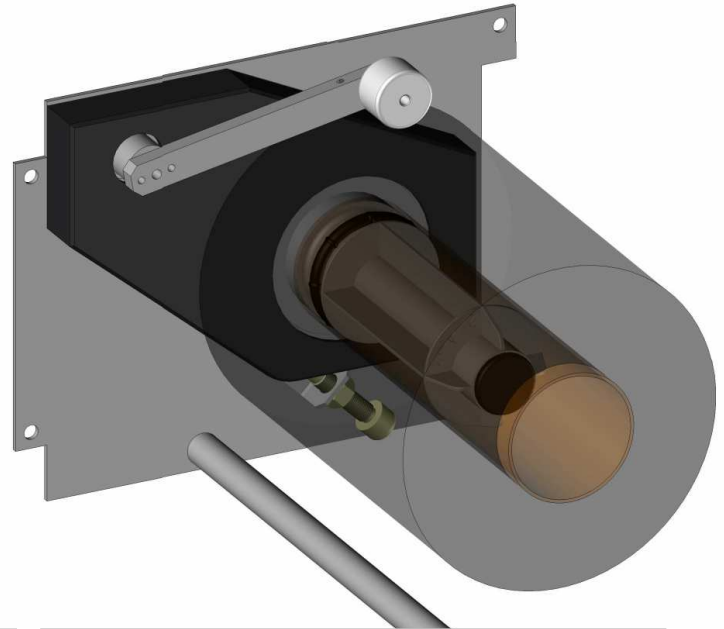

Caractéristiques :

Tension applicable	De 50 à 600 grammes
Précision	±10%
∅ bobine	De 74mm à 200mm
Vitesse de déroulement	< 50 m/min

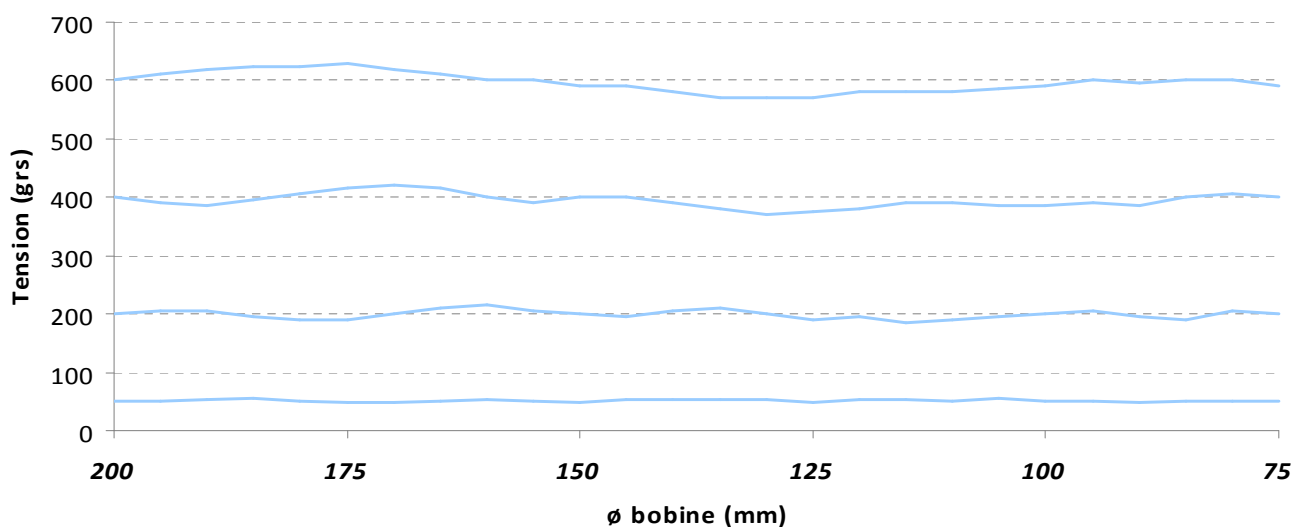

Constructions Mécaniques du Grimaud

E-mail : cmg@cmg-france.com

Site : www.cmg-france.com

141, route des Alpes
38630 VEYRINS-THUELIN – France

Tél : +33 (0) 474 889 390 - Fax : +33 (0) 474 889 764